

13790510059

5

4

3

2

1

F

E

D

C

B

A

F

E

D

C

B

A

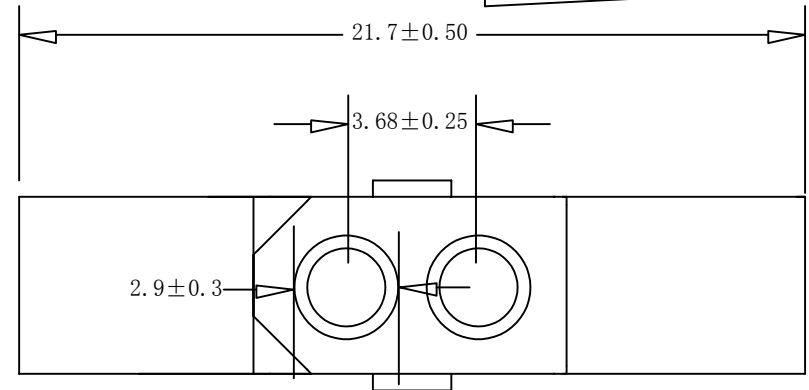
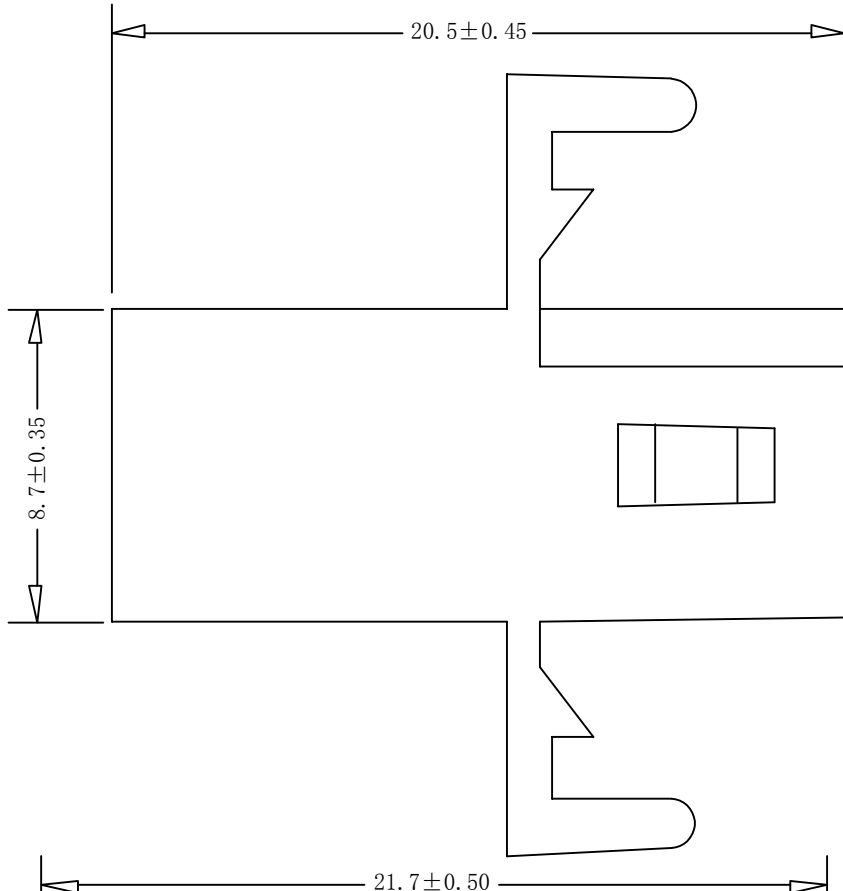
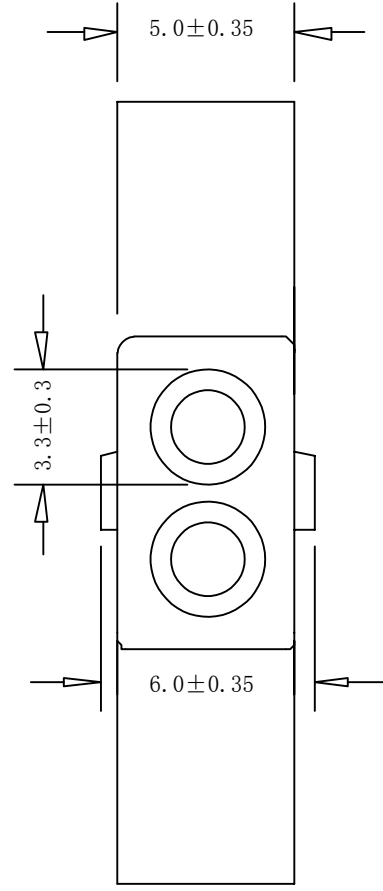

- SPECIFICATIONS
- Voltage rating: 250V AC/DC;
 - Current rating: 3A AC/DC;
 - Withstanding Voltage: 1500V AC/minute
 - Working Temperature: -25°C ~ +85°C
 - Contact resistance: 30mΩ Max
 - Applicable wire: AWG#18~#22

日期版次 REVISION	日期 DATE	变更内容 DESCRIPTION	核 准 APPROVALBY

ESTK15800 H - 1*NP X - E - X - HF-NK - X

↑ 羿通代码+间距 ↑ PIN数 ↑ X公胶壳 ↑ G母胶壳
 X本色 B带扣 C刺破 2L示意两侧带锁扣 NO MARK A灼热丝750
 R红色 U超薄防呆型 HF示意无齿 B灼热丝850
 L蓝色 HV带高凸点 LC带低凸点 X普通料
 Y黄色 G绿色 K卡槽 NF普通含齿
 E有耳 NE无耳
 1示意单排 2示意双排

H示意胶壳,
H后无数字默认材质V0
H后带数字2示意材质V2

EST 东莞市羿通实业有限公司
DGEASTOM DONGGUAN EASTOM ELECTRONIC Co., Ltd.

料号PART NO: EST15800H-1*2PX-E-X				一般公差 GENERAL TOLERANCE	
品名 TITLE: 1.58-H(公)有耳				X.X ±0.15	
材料: PA66	单位: MM	包装规格: 1K/bag	比例: 1:1	X.XX ±0.10	
日期:	日期:	日期:	日期:	ANGLE ±1°	
制图: 胡宗显	审核: 余祥富	核准: 李海平	日期:		

6

5

4

3

2

1

HZ