

B-----B

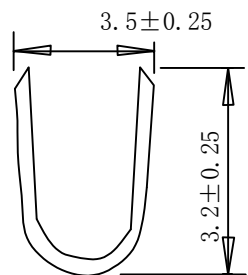

A-----A

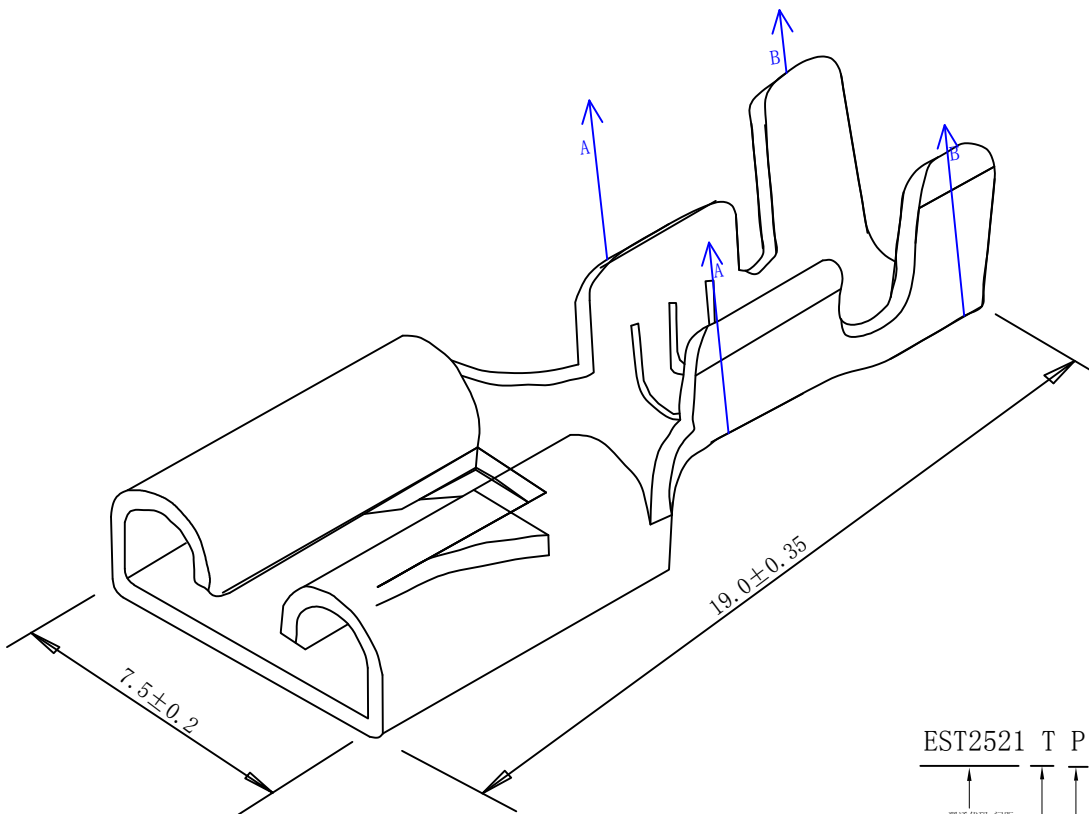

EST2521 T P X - 2 X - G

↑ 普通代码+间距
 ↑ T示意端子
 ↑ P磷铜
 ↑ B黄铜
 ↑ E合金铜
 ↑ X普通脚
 ↑ H高脚
 ↑ E增高型脚
 ↑ X普通
 ↑ L长
 ↑ S短
 ↑ X公端
 ↑ G母端
 ↑ C示意90°
 ↑ S示意180°

0基材
 2镀锡先冲后镀
 3镀锡先镀后冲
 4镀金(镀后冲)
 4.2镀金先冲后镀
 5G、15G示意镀金90°或180°, 1G示意镀金10°

备注:

- 1、适合线规: 16-20AWG;
- 2、包装数量: 5000PCS;
- 3、材质: C5191
- 4、拉力符合UL310标准;



东莞市羿通实业有限公司
DONGGUAN EASTOM ELECTRONIC Co., Ltd.

料号PART NO: EST2521TPX-2X-G

品名 TITLE: 250带扣母端

材料:

单位: MM

包装规格:

比例: 1:1

制图:

审核:

核准:

日期: 2022/7/4

日期版次 REVISION	日期 DATE	变更内容 DESCRIPTION	核 准 APPROVALBY

一般公差
GENERAL TOLERANCE
X, X ±0.25
X, XX ±0.20
ANGLE ±1°

