

6 5 4 3 2 1

F
E
D
C
B
A

SPECIFICATIONS

- Voltage rating: 250V DC/AC (rms)
- Current rating: 1.0A
- Withstand voltage: 500V AC(rms)
- Working Temperature: -25°C +85°C
- Insulation resistance: ≥1000MΩ
- Contact resistance: ≤0.02Ω

HOUSING

- PART NO: EST1006H-2*NPX-X
- POLES: 20, 30, 40, 50
- MATERIAL: PA66 94V-0
- Q'TY: 2000PCS/BAG

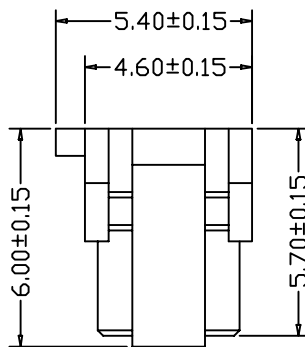
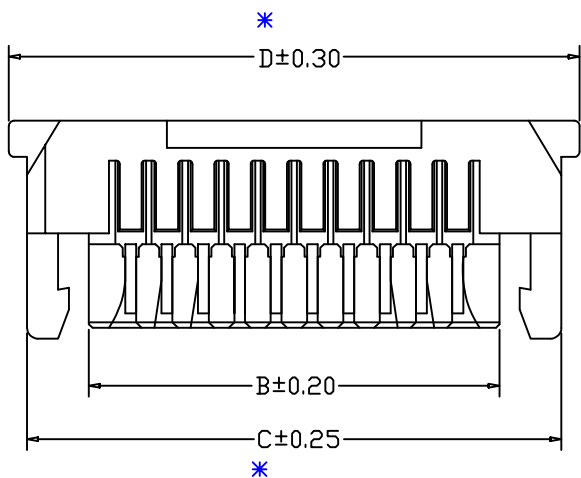
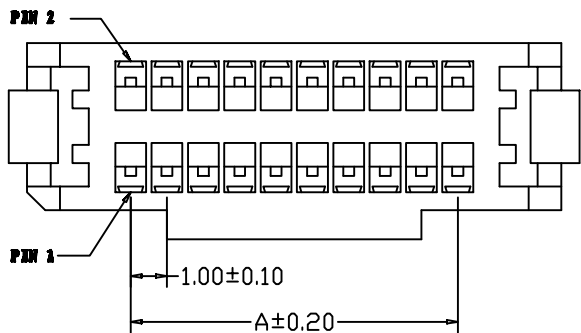

EST1006 H - 2*NP X - B - NK - HF-X- X

↑ 羿通代码+ 间距 ↑ PIN数
 1示意单排 2示意双排
 X 普通 B 带扣 NO MARK X 公胶壳
 X 本色 C 刺破 L 示意LOCK TYPE G 母胶壳
 B 黑色 R 红色 L 蓝色 U 超薄 F 防呆型 A 灼热丝750
 Y 黄色 HV 带高凸点 LC 带低凸点, K 卡槽 B 灼热丝850
 G 绿色 E 有耳 NE 无耳 HF 示意无卤 NF 普通含卤 X 普通料

H示意胶壳,
 H后无数字默认材质V0
 H后带数字2示意材质V2

PART NO.	A	B	C	D
2X10P	9.00	11.30	14.70	15.70
2X15P	14.00	16.30	19.70	20.70
2X20P	19.00	21.30	24.70	25.70
2X25P	24.00	26.30	29.70	30.70

EST 东莞市羿通实业有限公司
 DGEASTOM DONGGUAN EASTOM ELECTRONIC Co., Ltd.

				料号PART NO: EST1006H-2*NPX-X			一般公差 GENERAL TOLERANCE	
				品名 TITLE: SHLD1.0-HC(两边卡勾)			X.X ±0.25	
				材料:		单位: MM	包装规格:	X.XX ±0.20
				制图:		审核:	核准:	ANGLE ±1°
日期版次 REVISION	日期 DATE	变更内容 DESCRIPTION	核 准 APPROVALBY	日期: 2020. 11. 18		比例: 1:1		

6 5 4 3 2 1 XDYT